

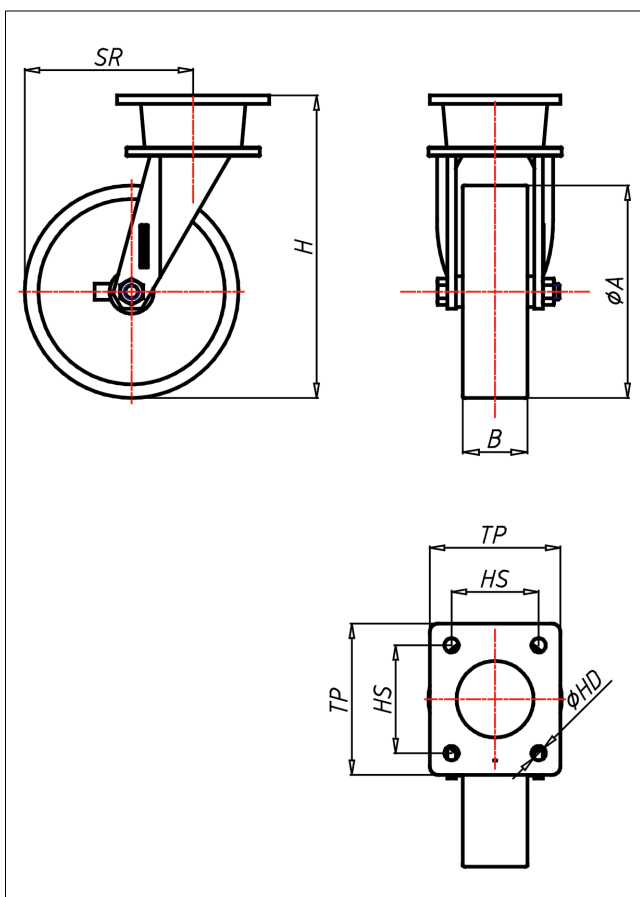

EH-SUTM

Lenkrolle

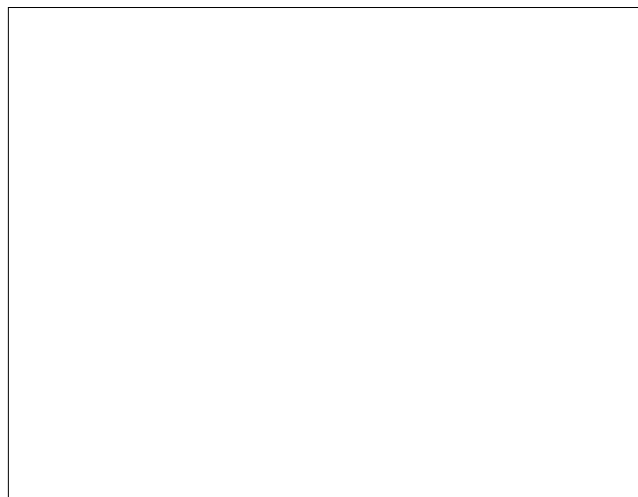

EH-SU



| LENKROLLE | Festssteller TLCH Seite 42 | BOCKROLLE |
|---|---|--|
| | | |
| <ul style="list-style-type: none"> geräuscharmer Lauf geringer Rollwiderstand abrieb- und reißfest hohe Stoßfestigkeit sehr beständig gegen viele aggressive Medien <p>Guss-Polyurethan Felge Gusseisen lackiert → Seite 247</p> | <p>Zwei Schrägrollenlager lebensdauerdicht, Gabelkopf geschmiedet, sehr starker Zentralbolzen, Mutter durch gehärtete Madenschraube gesichert</p> <p>→ Seite 26</p> | <p>AUSWAHLHILFE:</p> <ul style="list-style-type: none"> leicht lenkend verschleißarm stoßfest bodenschonend witterungsbeständig |

Technische Details

| | |
|---|-------------------|
| ORDERNO (Artikel-nummer) | EH 253 SUTM |
| WDAB (Rad-ϕ A x Breite B / mm) | 250x76 |
| LC (Tragkraft / kg) | 3000 |
| H (Bauhöhe H / mm) | 368 |
| TP (Plattengröße / mm) | 178x153 |
| HS (Lochabstand / mm) | 127x102 |
| HD (Loch-ϕ / mm) | 16.5 |
| SR (Schwenkradius / mm) | 197 |
| WB (Radlager) | Schrägrollenlager |